

ОПИСАНИЕ ОБЪЕКТОВ КРИМИНАЛИСТИЧЕСКОГО
ИССЛЕДОВАНИЯ. Справочное пособие
под ред. В.В. Филиппова

Тара

ФЛЯГА МЕТАЛЛИЧЕСКАЯ

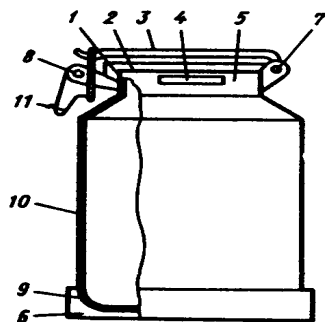

1 - горловина; 2 - крышка; 3 - прижим; 4 - ручка; 5 - верхний обруч; 6 - опорный обруч; 7 - задний кронштейн; 8 - передний кронштейн; 9 - днище; 10 - корпус; 11 - затвор

БОЧКИ

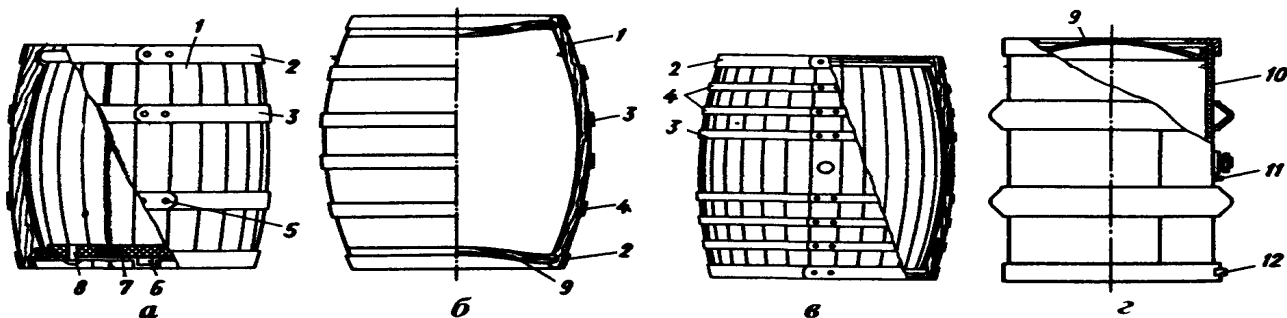

а - деревянная заливная со съемным дном для продовольственных товаров; б - фанерно-штампованная; в - деревянная для коньяка, вин, соков и морсов; г - стальная сварная толстостенная для химических продуктов; 1 - клепка остова; 2 - обруч уторный; 3 - обруч пуковый; 4 - обруч шейный; 5 - заклепка; 6 - клин; 7 - дно съемное; 8 - ручка; 9 - днище; 10 - обечайка; 11 - ушко для пломбирования; 12 - ярлык для нанесения маркировки

БАРАБАН ДЕРЕВЯННЫЙ ДЛЯ ЭЛЕКТРИЧЕСКИХ КАБЕЛЕЙ И ПРОВОДОВ

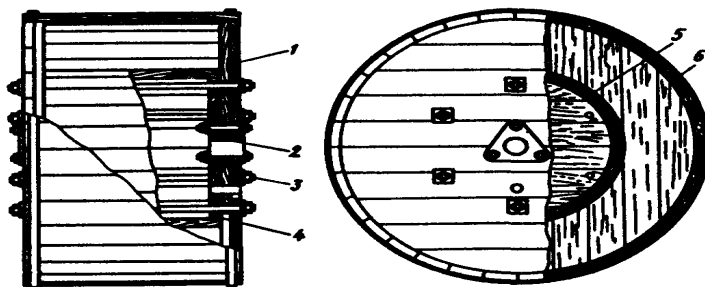

1 - щелка; 2 - втулка; 3 - шпилька; 4 - круг шейки; 5 - шейка; 6 - обшивка

ЯЩИК МЕДИЦИНСКИЙ УКЛАДОЧНЫЙ

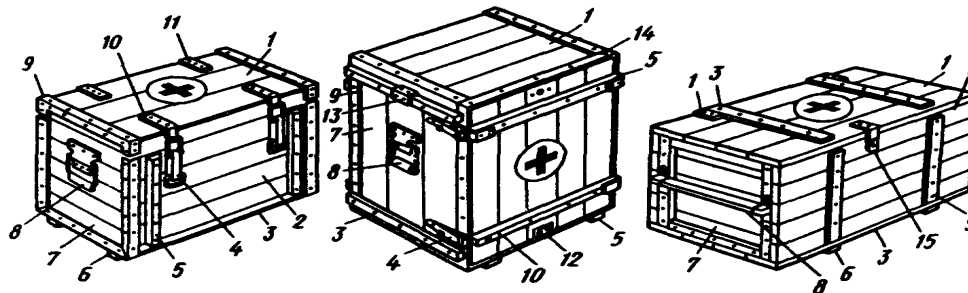

1 - крышка; 2 - боковая стенка; 3 - дно; 4 - замок; 5 - планка; 6 - планка дна; 7 - торцевая стенка; 8 - ручка; 9 - оковка; 10 - крючок; 11 - петля; 12 - штырь; 13 - гнездо; 14 - окантовка; 15 - накладка

УНИВЕРСАЛЬНЫЙ КОНТЕЙНЕР

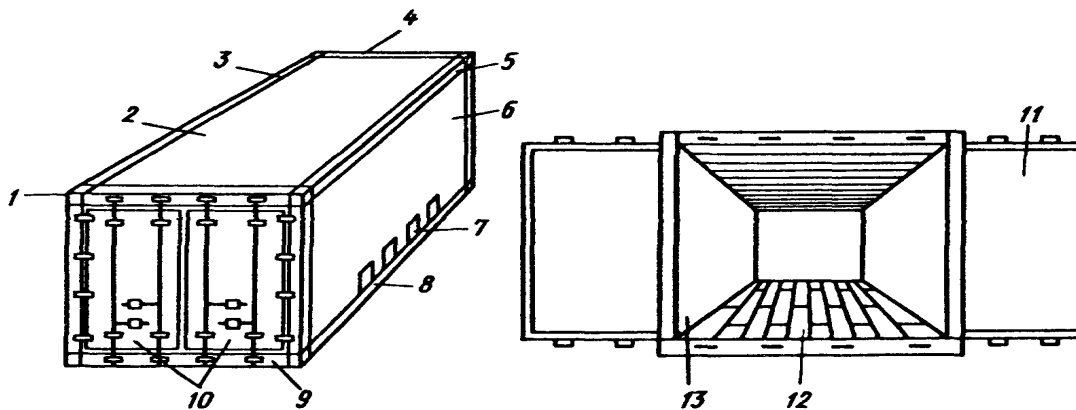

1 - угловой фитинг; 2 - крышка; 3, 4 - продольная и поперечная балки крыши; 5 - боковое ребро; 6 - боковая стена; 7 - карман вилочных захватов автопогрузчика; 8, 9 - продольная и поперечная балки днища; 10 - створки торцевой двери; 11 - внутренняя поверхность створки двери; 12 - пол из брусков древесины; 13 - внутренняя поверхность боковой стены

ПОДДОН ЯЩИЧНЫЙ

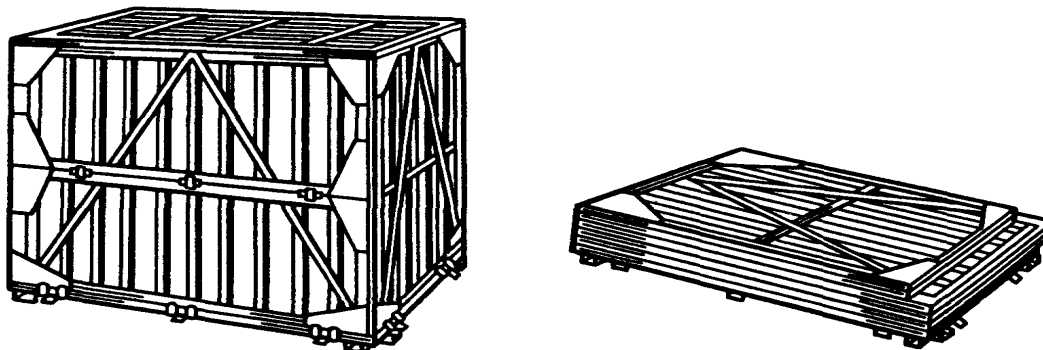

ЯЩИКИ ДОЩАТЫЕ МНОГОБОРОТНЫЕ ДЛЯ ОВОЩЕЙ И ФРУКТОВ

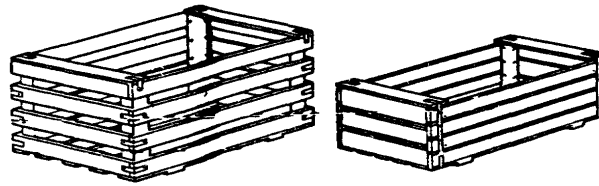

УПАКОВКА ДЛЯ ХЛОПКОВОГО ВОЛОКНА

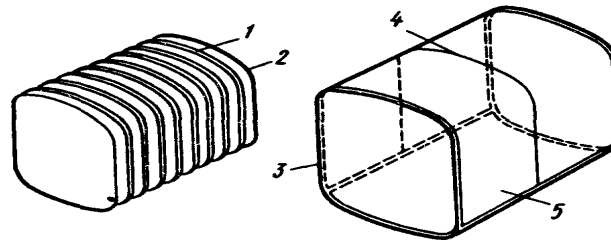

1 - обвязочный пояс; 2 - соединительный узел; 3 - головка; 4 - шаль; 5 - подушка

БАРАБАН КАРТОННЫЙ НАВИВНОЙ

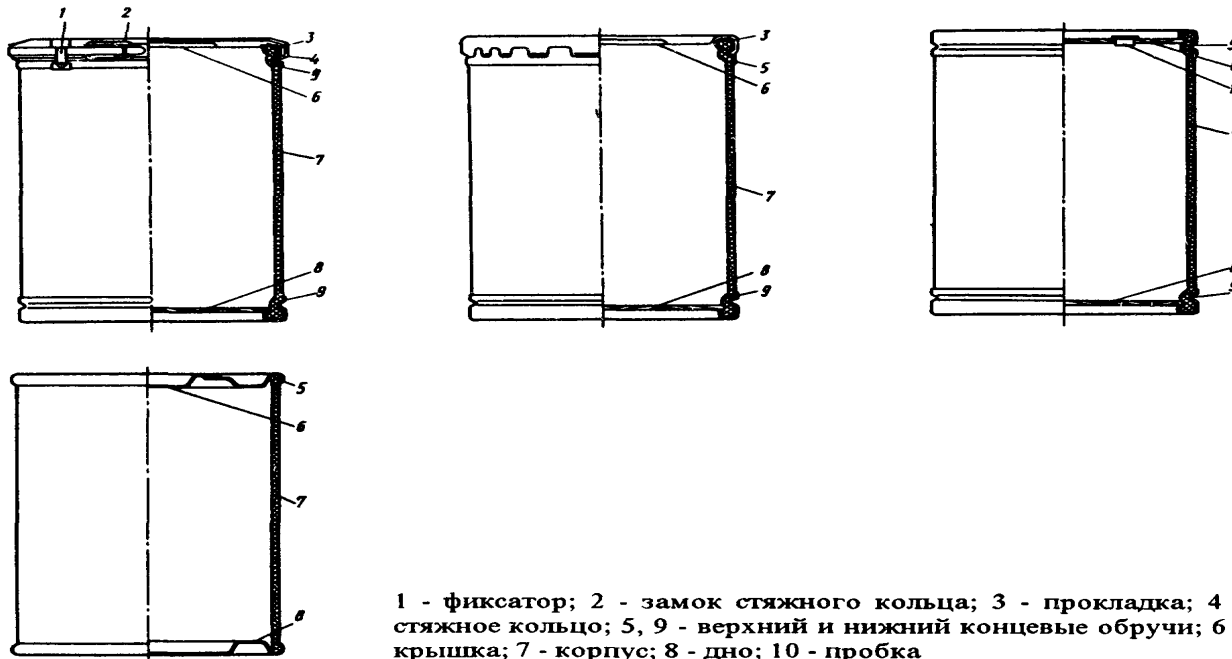

1 - фиксатор; 2 - замок стяжного кольца; 3 - прокладка; 4 - стяжное кольцо; 5, 9 - верхний и нижний концевые обручи; 6 - крышка; 7 - корпус; 8 - дно; 10 - пробка

ТРАНСПОРТНАЯ МАРКИРОВКА ПАКЕТОВ ДЛЯ ЛАКОКРАСОЧНЫХ МАТЕРИАЛОВ

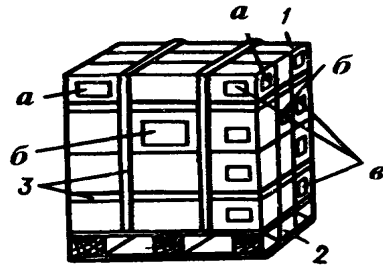

А

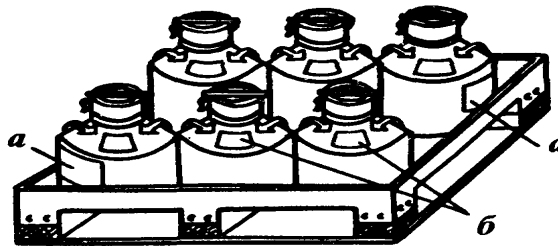

Б

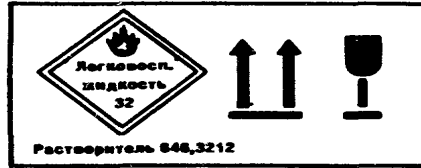

а

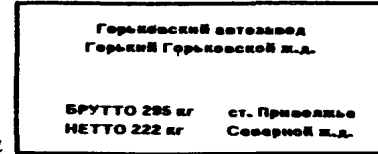

а

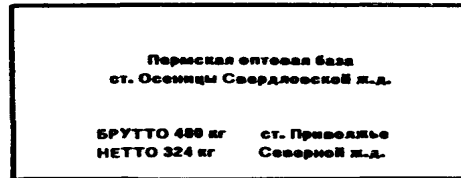

б

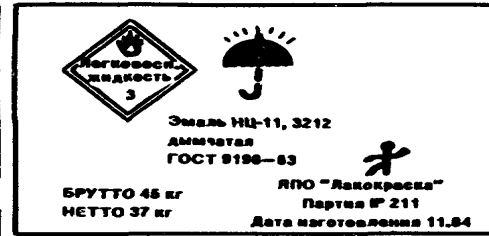

б

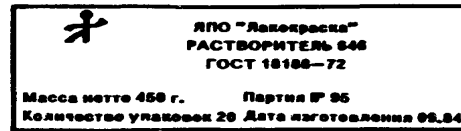

в

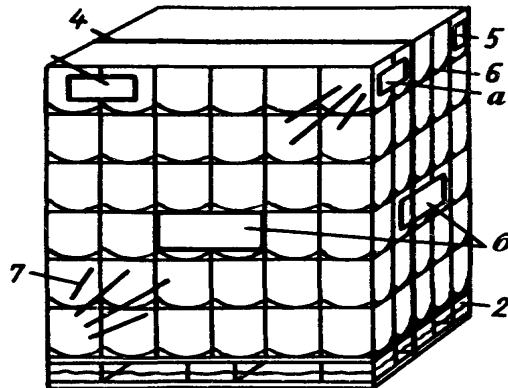

В



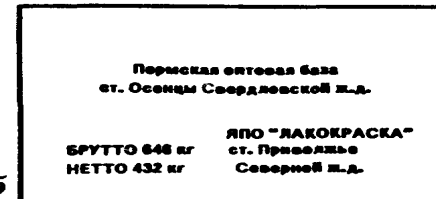

а



б

А, Б, В - пакеты, сформированные из ящиков, флагов, металлических банок; а, б, в - транспортная маркировка; 1 - ящик; 2 -/поддон; 3 - лента; 4 - шов термосварки; 5 - банка с этикеткой; 6 - плоская прокладка; 7 - термоусадочная пленка

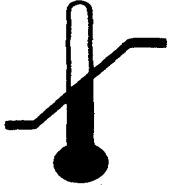
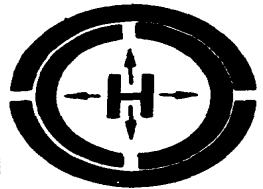
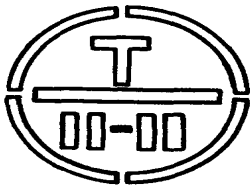
МАРКИРОВКА ГРУЗОВ

 <p><i>Осторожно, хрупкое!</i></p>	 <p><i>Боится нагрева</i></p>	 <p><i>Боится сырости</i></p>	 <p><i>Боится излучения</i></p>
 <p><i>Соблюдение интервала температур</i></p>	 <p><i>Скоропортящийся груз</i></p>	 <p><i>Герметичная упаковка</i></p>	 <p><i>Крюками непосредственно не брать</i></p>
 <p><i>Место строповки</i></p>	 <p><i>Место подъема тележкой</i></p>	 <p><i>Вверх, не кантовать!</i></p>	 <p><i>Центр тяжести</i></p>
 <p><i>Тропическая упаковка</i></p>	 <p><i>Штабелировать запрещается</i></p>	 <p><i>Поднимать непосредственно за груз</i></p>	 <p><i>Открывать здесь</i></p>

Манипуляционный знак “Скоропортящийся груз” печатается синей краской,
“Тропическая упаковка” - красной